



Abs. Firma: _____
 Ansprechpartner: _____
 Straße: _____
 PLZ/Ort: _____
 Tel.: _____ Fax: _____
 E-mail: _____

Bestellung

Anfrage

Stückzahl: _____

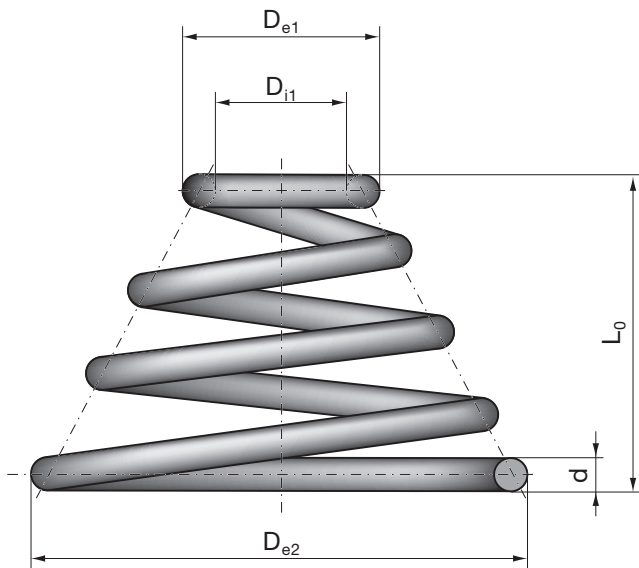

d _____ mm
 D _____ mm ± _____ mm
 D_{e1} _____ mm F₁ _____ N
 D_{i1} _____ mm ± _____ mm
 D_{e2} _____ mm ± _____ mm
 L₀ _____ mm ± _____ mm
 D_d _____ mm
 D_h _____ mm
 L₁ _____ mm F₁ _____ N
 L₂ _____ mm F₂ _____ N
 L_n _____ mm
 L_c _____ mm
 n _____ wirksame Windungszahl
 n_t _____ wirksame Windungszahl

Federenden

Enden angelegt und plangeschliffen
 Enden angelegt und unbearbeitet

Werkstoff

Federbronze	<input type="checkbox"/>	Nr. 2.1020
Federstahl	<input type="checkbox"/>	1.1200
Edelstahl, rostfrei	<input type="checkbox"/>	1.4310
sonstige	<input type="checkbox"/>	_____

Windungsrichtung

rechts
 links
 beliebig

Federn kugelgestrahlt ja

Federn entgraten

nicht
 innen
 außen

Setzen der Federn

(Ungesetzte Federn dürfen länger als L₀ sein)

Prüffedern setzen, Rest ungesetzt
 Alle Federn setzen

Oberflächenschutz _____

Arbeitstemperatur

von _____°C bis _____°C

Zusätzliche Angaben:

